

VSA007

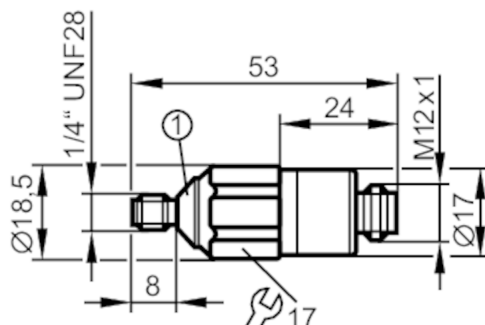

Akcelerometr

VIBRATION SENSOR



Cechy produktu

Zakres pomiarowy wibracji [g]	-25...25
Zakres częstotliwości [Hz]	1...6000
Zasada pomiaru	pojemnościowy

Aplikacja

Wykonanie	do podłączenia zewnętrznych układów diagnostycznych VSE
Aplikacja	wykrywanie wibracji

Dane elektryczne

Napięcie zasilania [V]	7,2...10,8 DC
Pobór prądu [mA]	< 15
Min. rezystancja izolacji [MΩ]	100; (500 V DC)
Klasa ochrony	III
Zabezpieczenie przed odwrotną polaryzacją	tak
Typ czujnika	Mikroelektromechaniczny System (MEMS)

Wyjścia

Analogowe wyjście prądowe [mA]	0...10
Maks. obciążenie [Ω]	300

Zakres pomiaru / nastaw

Zakres pomiarowy wibracji [g]	-25...25
Zakres częstotliwości [Hz]	1...6000
Zasada pomiaru	pojemnościowy
Czułość [μA/g]	142
Liczba osi pomiaru	1

Dokładność / odchylenie

Odchylenie liniowości	0,2 %
-----------------------	-------

Warunki pracy

Temperatura otoczenia [°C]	-30...125
Uwaga dot. temperatury otoczenia	cULus: < 85 °C
Temperatura składowania [°C]	-30...125
Ochrona	IP 67; IP 68; IP 69K

VSA007



Akcelerometr

VIBRATION SENSOR

Testy / dopuszczenia		
EMC	EN 61000-6-2	
	EN 61000-6-3	
Odporność na wstrząsy	DIN EN 60068-2-27	50 g 11 ms
		500 g 1 ms
Odporność na wibracje	DIN EN 60068-2-6	20 g / 10 ... 2000 Hz
Dopuszczenie UL	Ta	< 85 °C
	Typ obudowy	Type 1
	Zasilanie	Limited Voltage/Current
	Numer UL	E251902

Dane mechaniczne		
Waga [g]		49,9
Typ montażu		1/4"-28 UNF
Materiał		obudowa: stal nierdzewna (1.4404 / 316L)
Moment dokręcający [Nm]		8
Mechanische Überlastfestigkeit [g]		500

Akcesoria	
Dostarczane elementy	podkładka, stożkowy

Uwagi	
Sztuk w opakowaniu	1 szt.

Połączenie elektryczne

Konektor: 1 x M12; kodowanie: A; Maks. długość przewodu: 250 m

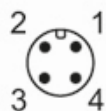

1	L+ (+9 V)
2	I out
3	GND
4	Test