

MX5004

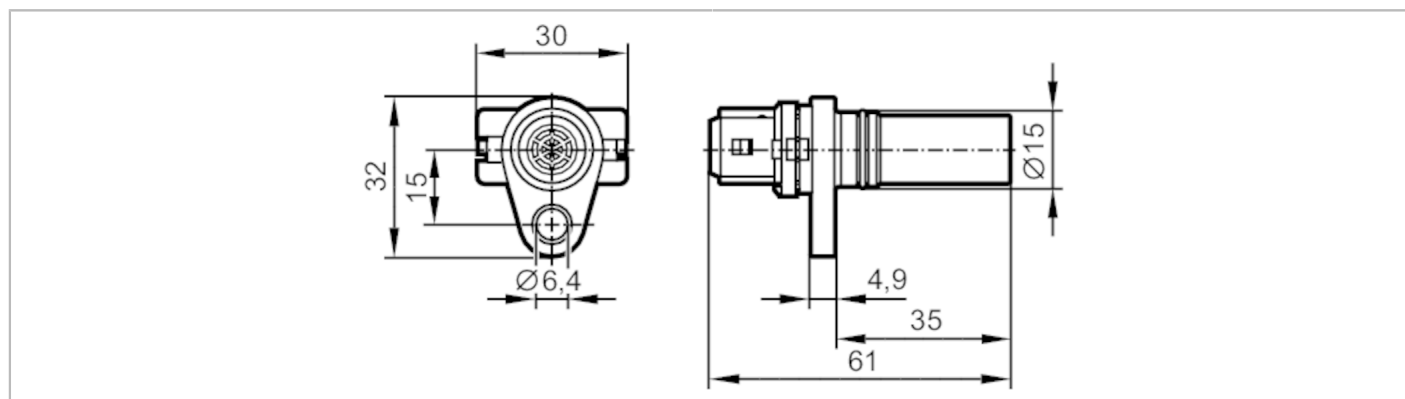

Czujnik prędkości

MXD41,7 ANOG/HIAMP



Cechy produktu

Wykonanie elektryczne		NPN
Strefa działania	[mm]	1,7; (Użycie koła zębatego o innym module wpływa na zasięg działania i przesunięcie fazy.)
Wymiary	[mm]	Ø 15 / L = 61

Dane elektryczne

Napięcie zasilania	[V]	7...30 DC
Pobór prądu	[mA]	< 30
Klasa ochrony		III
Zabezpieczenie przed odwrotną polaryzacją		nie

Wyjścia

Wykonanie elektryczne		NPN
Prąd obciążenia wyjścia przełączającego DC	[mA]	50
Częstotliwość przełączania DC	[Hz]	1...15000
Zabezpieczenie przed zwarciami		nie

Strefa działania

Strefa działania	[mm]	1,7; (Użycie koła zębatego o innym module wpływa na zasięg działania i przesunięcie fazy.)
Gwarantowany zasięg działania	[mm]	1

Warunki pracy

Temperatura otoczenia	[°C]	-32...140
Temperatura otoczenia	[°C]	125
Uwaga dot. temperatury otoczenia		dla części przyłączeniowej
Ochrona		IP 67; IP 69K; (wtyk: IP 54)

MX5004



Czujnik prędkości

MXD41,7 ANOG/HIAMP

Testy / dopuszczenia		
EMC	EN 61000-4-2	4 kV CD / 8 kV AD
	EN 61000-4-3 w.cz. promieniowane	10 V/m
	EN 61000-4-4 Burst	2 kV
	EN 61000-4-6 w. cz. przewodzone	10 V
	EN 61000-4-8	30 A/m
Odporność na wstrząsy	DIN EN 60068-2-27	30 g 11 ms pół sinus. 3 wstrząsy w każdym kierunku 3 osi współrzędnych
Próba natrysku solanki	EN 60068/2-11	96 h 5 % NaCl bei 25 °C

Dane mechaniczne		
Waga	[g]	25
Wymiary	[mm]	Ø 15 / L = 61
Materiał		Gniazdo: mosiądz; obudowa: PA; O-ring: FKM
Moment dokręcający	[Nm]	7
Moduł zęba	[mm]	1,25
Długość instalacji	[mm]	35

Uwagi	
Sztuk w opakowaniu	1 szt.

Połączenie elektryczne

Podłączenie

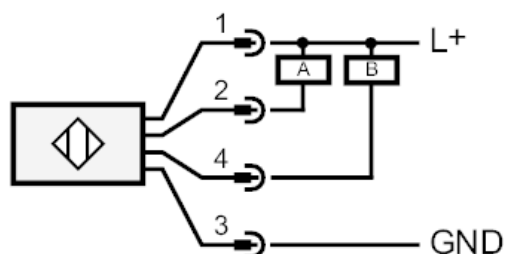

A: Wyjście impulsowe

B: Wyjście impulsowe

Konektor: 1 x AMP-Junior Timer (282 192-1)



Czujnik prędkości

MXD41,7 ANOG/HIAMP

diagramy i wykresy

Przełączanie sygnałów

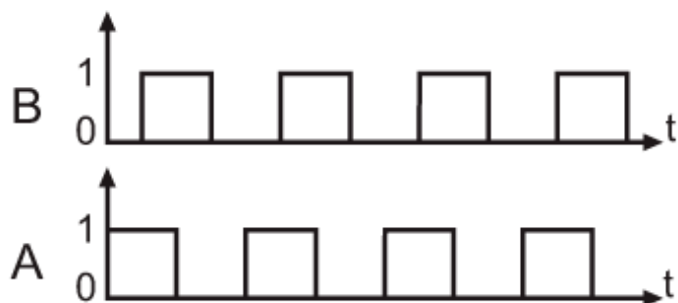

przesunięcie fazowe $90^\circ \pm 20^\circ$

stosunek impulsu do przerwy $50\% \pm 10\%$

Użycie koła zębatego o innym module wpływa na zasięg działania i przesunięcie fazy.