

E30469

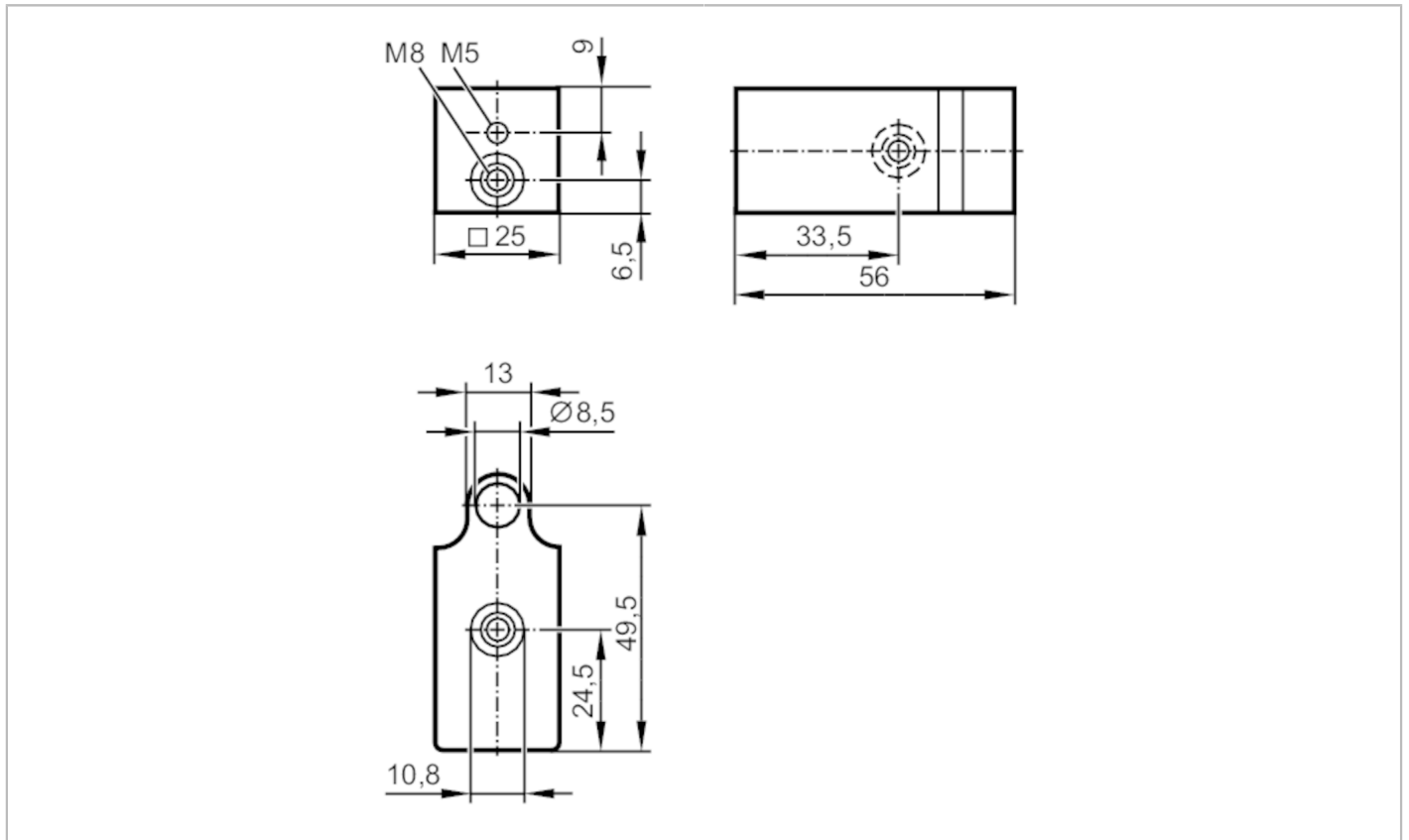

Adapter montażowy

ADAPT M6/M8 FOR VIBRATION SENSORS



Aplikacja	
Aplikacja	Akceoria do systemów do monitorowania i diagnostyki drgań - Adaptery montażowe
Montaż	Ø 6/ Ø 8 mm
Dane mechaniczne	
Waga [g]	72,9
Materiał	aluminium bezbarwne anodowane
Podłączenie czujnika	M5 x 0,8 / M8 x 1,25 Gwint wewnętrzny
Uwagi	
Sztuk w opakowaniu	1 szt.