

E12605

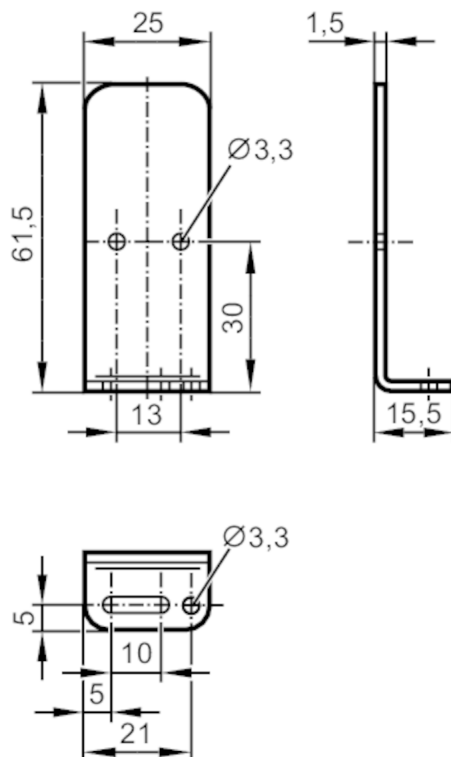

Wspornik kątowy

ANGLE BRACKET MQ2 / IQ2



Aplikacja

Wykonanie dla typu, IQ2, MQ2

Dane mechaniczne

Waga [g] 22,1

Wymiary [mm] 25 x 61,5 x 15,5

Materiał stal nierdzewna (1.4301 / 304)

Uwagi

Sztuk w opakowaniu 1 szt.