

Optoelektronische Sensoren Rotlicht Einweglichtschranke BOS R020K-...-RX11-...

Produktinformationen

BOS R020K-PS-RX11-00,2-S49

- Bestellcode: **BOS0214**
- Einweglichtschranke mit sichtbarem Rotlicht, dunkel-schaltend
- Schaltausgang: PNP, Schließer
- Reichweite: 0...2 m
- Anschluss: 200 mm Kabel mit Stecker M8, 3-polig

BOS R020K-PS-RX11-00,2-S75

- Bestellcode: **BOS0212**
- Einweglichtschranke mit sichtbarem Rotlicht, dunkel-schaltend
- Schaltausgang: PNP, Schließer
- Reichweite: 0...2 m
- Anschluss: 200 mm Kabel mit Stecker M8, 4-polig

BOS R020K-PS-RX11-02

- Bestellcode: **BOS0211**
- Einweglichtschranke mit sichtbarem Rotlicht, dunkel-schaltend
- Schaltausgang: PNP, Schließer
- Reichweite: 0...2 m
- Anschluss: 2 m Kabel, 3-adrig

BOS R020K-PO-RX11-02

- Bestellcode: **BOS0213**
- Einweglichtschranke mit sichtbarem Rotlicht, hell-schaltend
- Schaltausgang: PNP, Öffner
- Reichweite: 0...2 m
- Anschluss: 2 m Kabel, 3-adrig

BOS R020K-NS-RX11-02

- Bestellcode: **BOS0210**
- Einweglichtschranke mit sichtbarem Rotlicht, dunkel-schaltend
- Schaltausgang: NPN, Schließer
- Reichweite: 0...2 m
- Anschluss: 2 m Kabel, 3-adrig

BOS R020K-NS-RX11-00,2-S75

- Bestellcode: **BOS0273**
- Einweglichtschranke mit sichtbarem Rotlicht, dunkel-schaltend
- Schaltausgang: NPN, Schließer
- Reichweite: 0...2 m
- Anschluss: 200 mm Kabel mit Stecker M8, 4-polig

Sicherheitshinweise



Kein Sicherheitsbauteil gemäß EU-Maschinenrichtlinie. Vor der Inbetriebnahme die Betriebsanleitung lesen. Anschluss, Montage und Einstellung nur durch Fachpersonal. UL: Nur zur Verwendung in Anwendungen gemäß NFPA 79. Von UL gelistete Adapter mit Anschlusskabeln sind verfügbar. Enclosure type 1. Gerät bei Inbetriebnahme vor Feuchte und Verunreinigung schützen.



Freie Gruppe nach IEC 62471:2009. NICHT IN DEN LICHTSTRAHL BLICKEN! Gefahr von Blendung und Irritation! Der Sensor ist so zu montieren, dass auch während des Betriebs kein direkter Blick in die Lichtquelle möglich ist.



Mit dem CE-Zeichen bestätigen wir, dass unsere Produkte den Anforderungen der EU-Richtlinien 2014/30/EG (EMV) und des EMV-Gesetzes entsprechen.

In unserem EMV-Labor, das von der DATech für Prüfungen der elektromagnetischen Verträglichkeit akkreditiert ist, wurde der Nachweis erbracht, dass die Balluff-Produkte die EMV-Anforderungen der Norm EN 60947-5-2 erfüllen.

Bestimmungsgemäße Verwendung

Das Produkt ist ein optoelektronischer Sensor und wird zum optischen, berührungslosen Erfassen von Sachen, Tieren und Personen eingesetzt. Die Einweglichtschranke besteht immer aus einem Sender und einem Empfänger. Der Sender sendet einen Lichtstrahl aus, der vom Empfänger detektiert wird. Kommt ein Objekt in den Lichtstrahl, dann erkennt das der Empfänger und schaltet.

Montage



Bild 1: Abmessungen Sender und Empfänger

Inbetriebnahme

1. Sender und Empfänger aufeinander ausrichten.
2. In horizontaler/vertikaler Richtung Ein-/Auswahlpunkt der Empfangsanzeige ermitteln und Mittelstellung wählen.

Anschlüsse

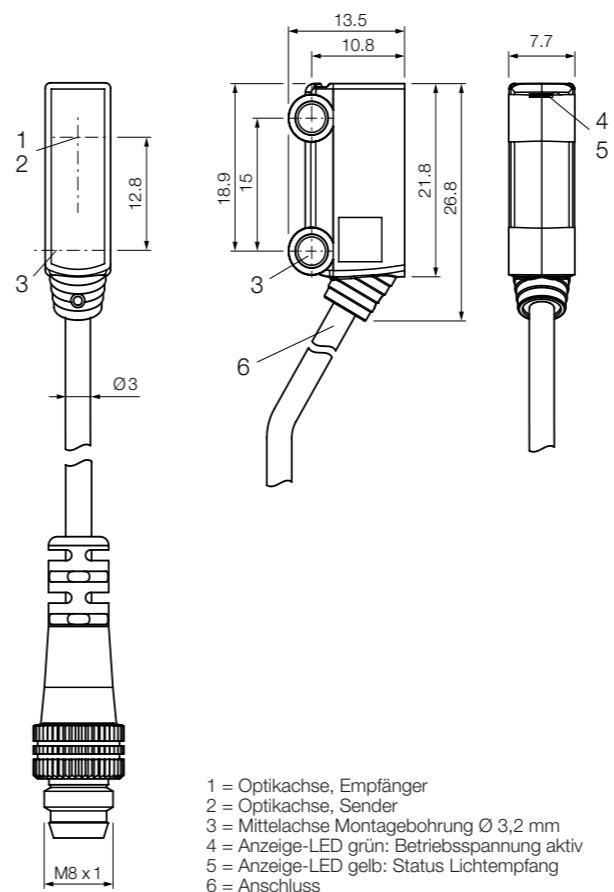
BOS R020K-...-RX11-02



Bild 2: Anschluss Schaltbild Empfänger, mit Kabel

Anschlüsse

BOS R020K-PS-RX11-00,2-S49

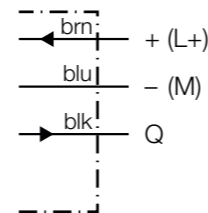

Bild 3: Anschluss Schaltbild Empfänger, Stecker M8

BOS R020K-...-RX11-00,2-S75

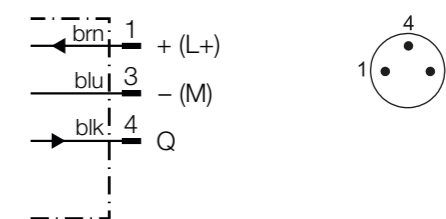

Bild 4: Anschluss Schaltbild Empfänger, Stecker M8

BOS R020K-...-RX11-02

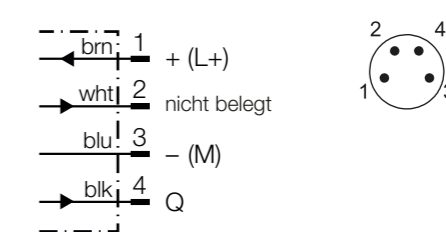

Bild 5: Anschluss Schaltbild Sender, mit Kabel

BOS R020K-PS-RX11-00,2-S49

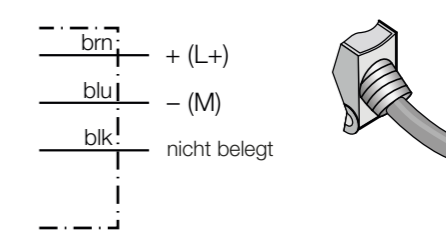

Bild 6: Anschluss Schaltbild Sender, Stecker M8

BOS R020K-...-RX11-00,2-S75

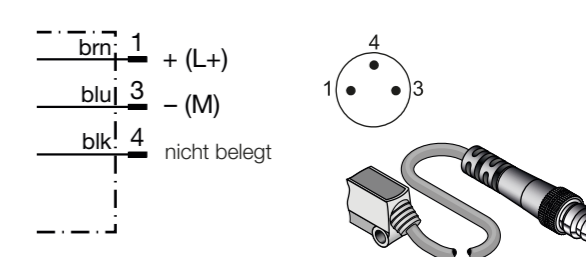

Bild 7: Anschluss Schaltbild Sender, Stecker M8

Funktionsreserve

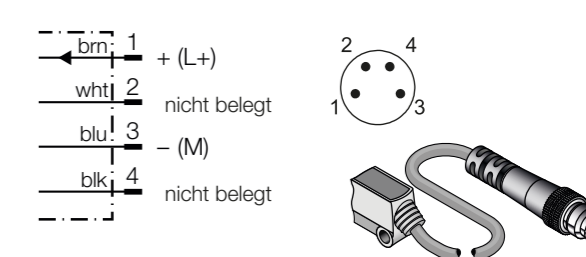

Bild 8: Funktionsreserve in Abhängigkeit von der Reichweite

Ausgangsfunktion

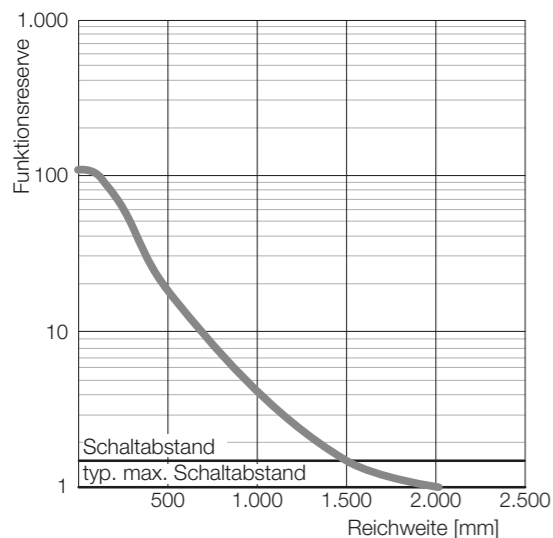

Bild 9: Ausgangsfunktion

Lichtfleckdurchmesser

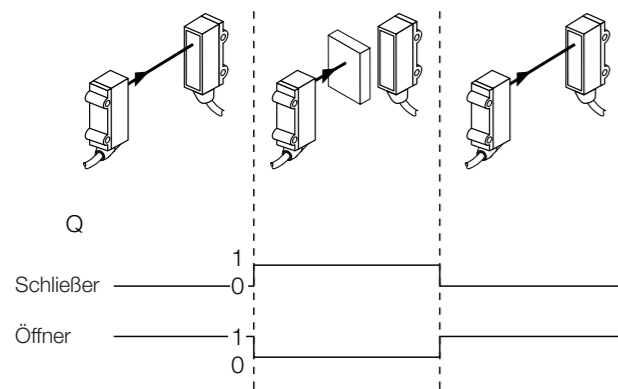

Bild 10: Lichtfleckdurchmesser in Abhängigkeit von der Reichweite

Reichweite	Typ. Lichtfleckdurchmesser
10 mm	4 mm
100 mm	6 mm
250 mm	13 mm
500 mm	23 mm
1000 mm	45 mm
1500 mm	65 mm
2000 mm	90 mm

Wartung

Die Sensoren sind wartungsfrei.
In regelmäßigen Abständen die optischen Grenzflächen reinigen und Verschraubungen und Steckverbindungen prüfen.
Veränderungen an Sensoren dürfen nicht vorgenommen werden.

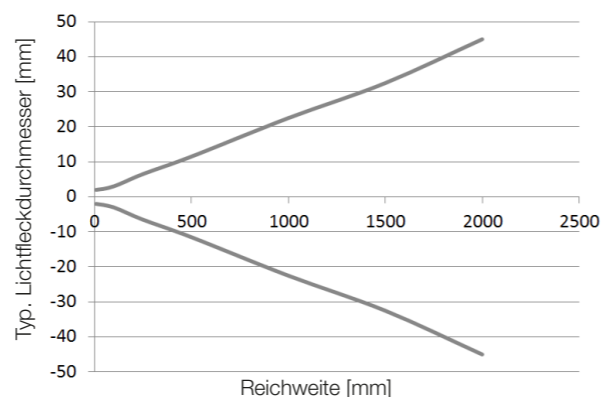
Technische Daten

Elektrisch

Versorgungsspannung U_V	10...30 VDC ¹⁾
Ausgangsstrom I_{max}	50 mA
Schaltausgang	
BOS R020K- N -...	NPN
BOS R020K- P -...	PNP
Schaltfunktion	
BOS R020K- O -...	Öffner
BOS R020K- S -...	Schließer
Ansprechzeit	< 0,6 ms ²⁾
Schaltfrequenz max.	800 Hz ³⁾

Optisch

Funktionsprinzip	Einweglichtschranke
Reichweite max.	0...2,0 m
Lichtart	Rotlicht
LED-Gruppe nach IEC 62471	Freie Gruppe
Lichtfleckdurchmesser/Entfernung	23 mm/500 mm

Mechanisch

Gewicht	ca. 20 g
Anzugsdrehmoment	≤ 0,5 Nm
Gehäusematerial	ABS
Werkstoff Optik	PMMA
Abmessungen	7,7 × 13,5 × 26,8 mm
Anschlussart	Stecker oder Kabel (je nach Typ)
Biegeradius Anschlusskabel min.	15 mm

Umgebung

Betriebsumgebungstemperatur T_a	-25 °C...+50 °C
Schutzart	IP 67
Schutzklasse	III
Schutzschaltungen	A, B, D ⁴⁾

¹⁾ Grenzwerte:
Betrieb im kurzschlussgeschützten Netz max. 8 A;
Restwelligkeit max. 5V_{SS}
²⁾ Signallaufzeit bei ohmscher Last
³⁾ Mit Hell- / Dunkelverhältnis 1:1
⁴⁾ A = U_V -Anschlüsse verpolsicher
B = Ein- und Ausgänge verpolsicher
D = Ausgänge überstrom- und kurzschlussfest

Photoelectric Sensors

Red light thru-beam sensor BOS R020K-...-RX11-...

Product information

BOS R020K-PS-RX11-00,2-S49

- Ordering code: **BOS0214**
- Thru-beam sensor with visible red light, dark-switching
- Switching output: PNP, N.O.
- Range: 0 to 2 m
- Connection: 200 mm cable with M8 plug, 3-pin

BOS R020K-PS-RX11-00,2-S75

- Ordering code: **BOS0212**
- Thru-beam sensor with visible red light, dark-switching
- Switching output: PNP, N.O.
- Range: 0 to 2 m
- Connection: 200 mm cable with M8 plug, 4-pin

BOS R020K-PS-RX11-02

- Ordering code: **BOS0211**
- Thru-beam sensor with visible red light, dark-switching
- Switching output: PNP, N.O.
- Range: 0 to 2 m
- Connection: 2 m cable, 3-wire

BOS R020K-PO-RX11-02

- Ordering code: **BOS0213**
- Thru-beam sensor with visible red light, light-switching
- Switching output: PNP, N.C.
- Range: 0 to 2 m
- Connection: 2 m cable, 3-wire

BOS R020K-NS-RX11-02

- Ordering code: **BOS0210**
- Thru-beam sensor with visible red light, dark-switching
- Switching output: NPN, N.O.
- Range: 0 to 2 m
- Connection: 2 m cable, 3-wire

BOS R020K-NS-RX11-00,2-S75

- Ordering code: **BOS0273**
- Thru-beam sensor with visible red light, dark-switching
- Switching output: NPN, N.O.
- Range: 0 to 2 m
- Connection: 200 mm cable with M8 plug, 4-pin

Safety notes



Not a safety component in accordance with EU Machinery Directive. Read the operating instructions before commissioning. Connection, mounting, and setting is only to be performed by trained specialists. UL: Only for use in applications in accordance with NFPA 79. Adapters listed by UL with connection cables are available. Enclosure type 1. When commissioning, protect the device from moisture and contamination.



Exempt Group according to IEC62471:2009. **DO NOT LOOK INTO THE LIGHT BEAM!** Danger of glare and irritation! The sensor must be installed so that no direct looking into the light source is possible even during operation.



The CE Marking confirms that our products conform to the EC Directives 2014/30/EC (EMC) and the EMC law.

In our EMC Laboratory, which is accredited by the DATech for Testing of Electromagnetic Compatibility, proof has been documented that these Balluff products meet the EMC requirements of the harmonized standard EN 60947-5-2.

Correct use

The product is a photoelectric sensor for the optical, non-contact detection of objects, animals and persons. The thru-beam sensor always consists of one emitter and one receiver. The emitter emits a light beam that is detected by the receiver. If an object moves into the light beam, the receiver detects this and switches.

Installation

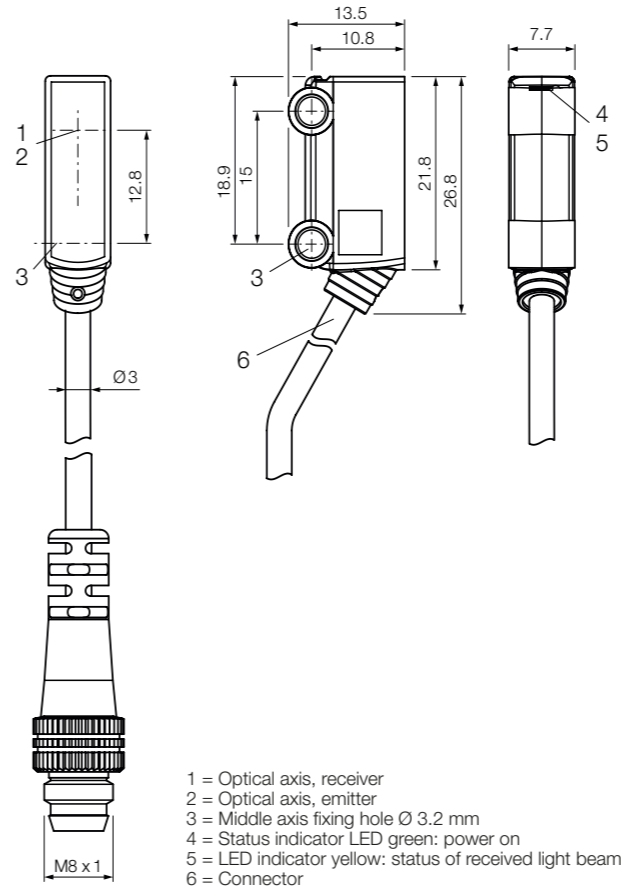

Figure 1: Emitter and receiver dimensions

Starting operation

1. Align the emitter and receiver
2. Determine the on and off point of the receiver display in horizontal/vertical direction and select the center.

Connections

BOS R020K-...-RX11-02

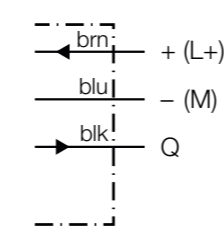

Figure 2: Receiver connection diagram, with cable

Anschlüsse

BOS R020K-PS-RX11-00,2-S49

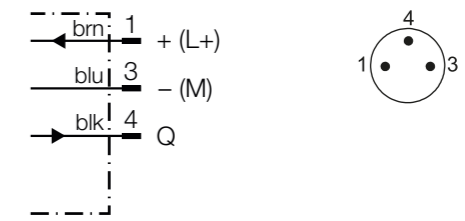

Figure 3: Receiver connection diagram, plug M8

BOS R020K-...-RX11-00,2-S75

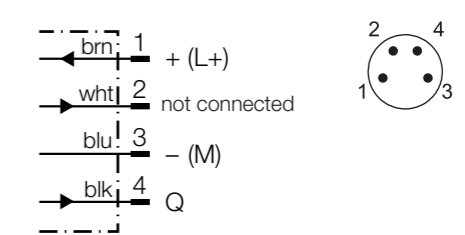

Figure 4: Receiver connection diagram, plug M8

BOS R020K-...-RX11-02

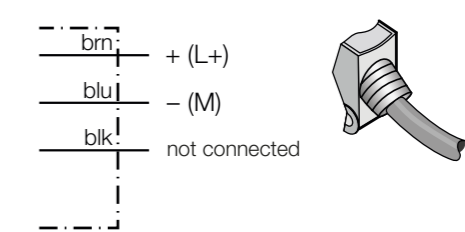

Figure 5: Emitter connection diagram, with cable

BOS R020K-PS-RX11-00,2-S49

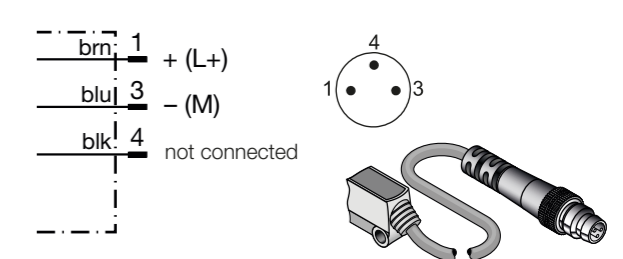

Figure 6: Emitter connection diagram, plug M8

BOS R020K-...-RX11-00,2-S75

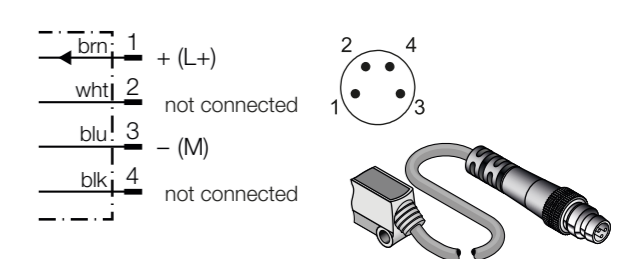

Figure 7: Emitter connection diagram, plug M8

Photoelectric Sensors

Red light thru-beam sensor BOS R020K-...-RX11-...

Function reserve

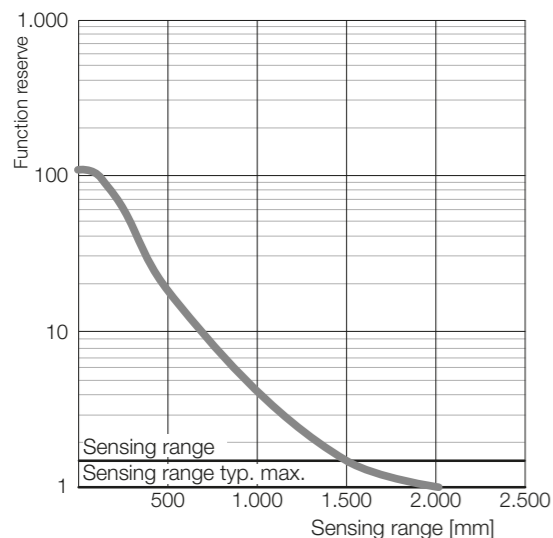

Figure 8: Function reserve depending on sensing range

Output function

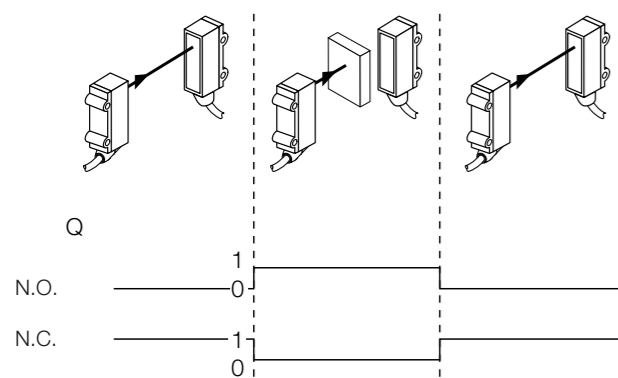

Figure 9: Output function

Light spot diameter

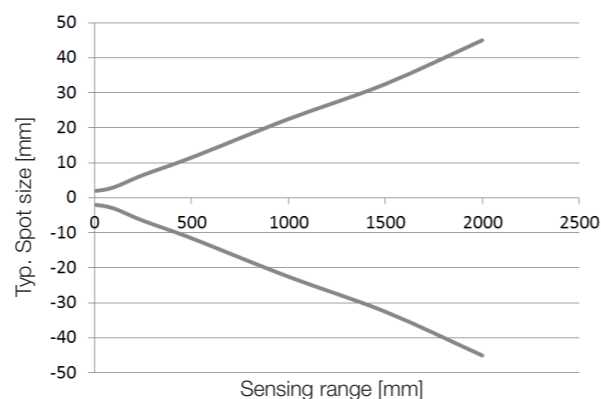

Figure 10: Light spot diameter depending on sensing range

Sensing range	Typ. Spot size
10 mm	4 mm
100 mm	6 mm
250 mm	13 mm
500 mm	23 mm
1000 mm	45 mm
1500 mm	65 mm
2000 mm	90 mm

Maintenance

The sensors are maintenance-free.
Clean the external lens surfaces and check the screw connections and plug-in connections regularly.
No modifications may be made to sensors.

Technical data

Electrical

Supply voltage U_V	10 to 30 VDC ¹⁾
Output current I_{max}	50 mA
Switching output	
BOS R020K- N -...	NPN
BOS R020K- P -...	PNP
Switching function	
BOS R020K- O -...	N.C.
BOS R020K- S -...	N.O.
Response time	< 0.6 ms ²⁾
Switching frequency max.	800 Hz ³⁾

Optical

Functional principle	Thru-beam sensor
Sensing range max.	0 to 2.0 m
Type of light	red light
LED Group according to IEC 62471	Exempt Group
Light spot diameter/distance	23 mm/500 mm

Mechanical

Weight	Apr. 20 g
Tightening torque	≤ 0.5 Nm
Housing material	ABS
Optics material	PMMA
Dimensions	7.7 × 13.5 × 26.8 mm
Connection type	Connector or cable (depending on the type)
Min. connection cable bending radius	15 mm

Ambient

Ambient operating temperature T_a	-25 °C to +50 °C
Mechanical protection	IP 67
Dielectric strength	III
Circuit protection	A, B, D ⁴⁾

¹⁾ Limit values:
Operation in short-circuit protected network max. 8 A;
Ripple max. 5V_{SS}
²⁾ Signal transit time with resistive load
³⁾ With light/dark ratio 1:1
⁴⁾ A = V_{SS} connections reversepolarity protected
B = inputs and output reverse-polarity protected
D = outputs overcurrent and short-circuit protected

Internet www.balluff.com
Balluff Germany +49 (0) 7158 173-0, 173-370

Balluff USA 1-800-543-8390
Balluff China +86 (0) 21-50 644131