

E3X101

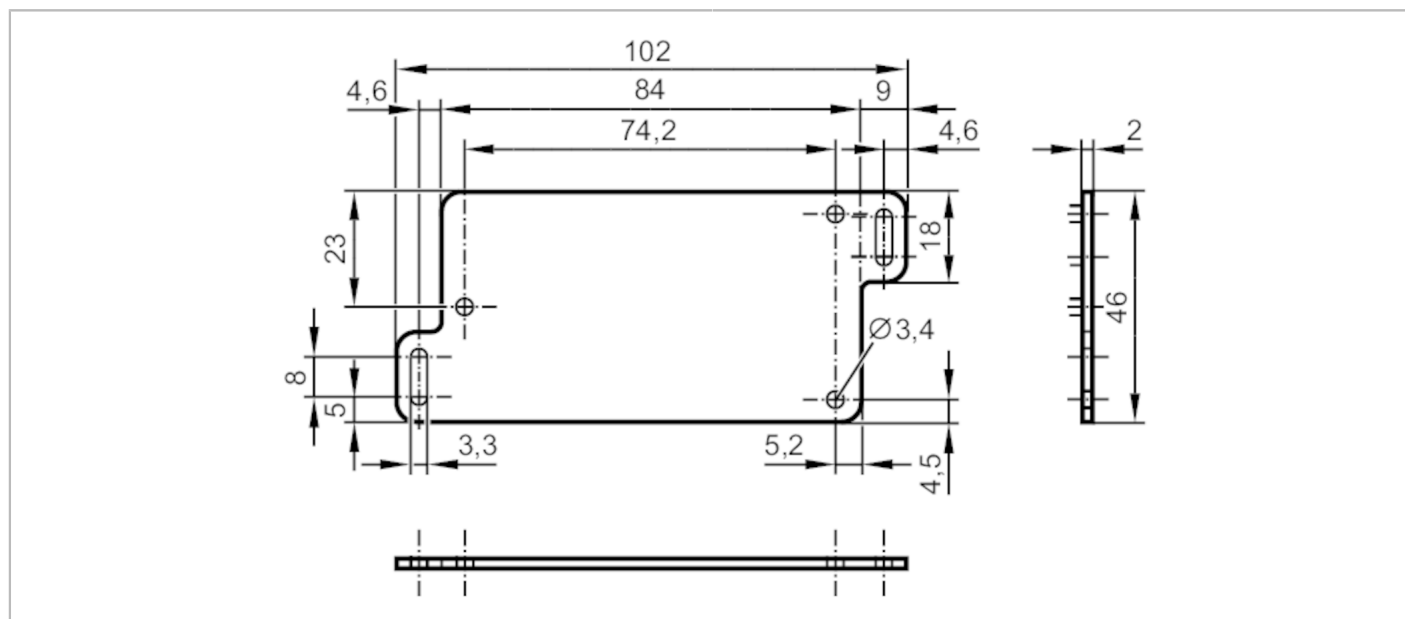

Wspornik montażowy

Mounting Set O3X Front



Aplikacja	
Wykonanie	dla typu O3X
Dane mechaniczne	
Waga [g]	24,5
Typ montażu	Montaż od przodu za pomocą śrub
Wymiary [mm]	46 x 102 x 2
Materiał	mocowanie: aluminium
Akcesoria	
Dostarczane elementy	Śruby z łbem stożkowym: 3 x M3 x 6, stal kwasoodporna
Uwagi	
Sztuk w opakowaniu	1 szt.