

# E11047

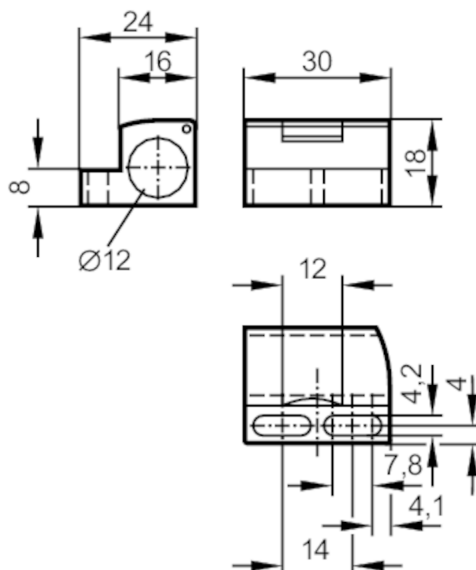

## Zacisk montażowy do czujników do pozycjonowania

MOUNTING CLAMP M12



### Aplikacja

Wykonanie

z zatyczką końcową

### Warunki pracy

Temperatura otoczenia

[°C]

-25...85

### Dane mechaniczne

Waga

[g]

8

Wymiary

[mm]

18 x 30 x 24

Średnica wewnętrzna

[mm]

12

Materiał

PC

### Uwagi

Sztuk w opakowaniu

1 szt.