

E21171

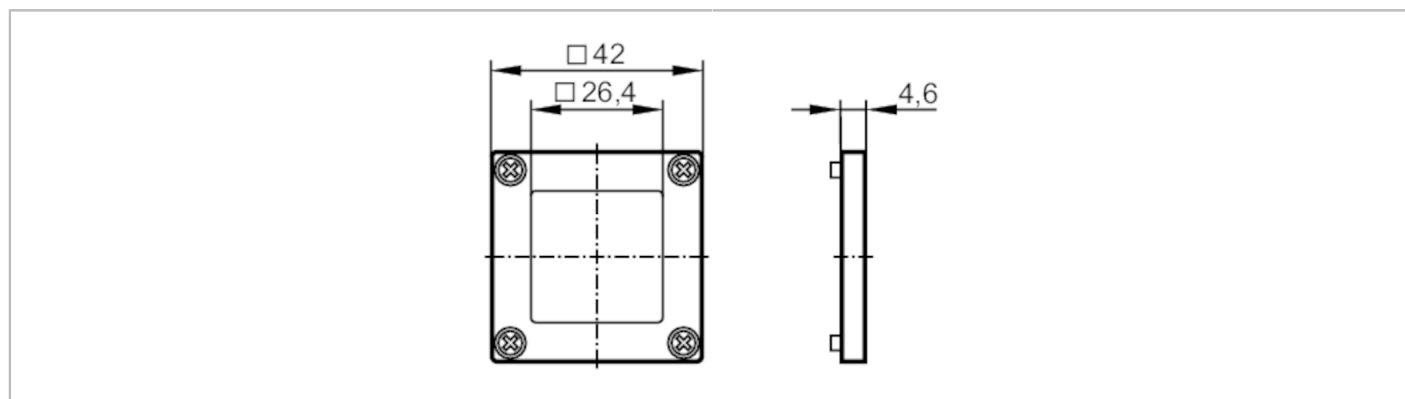

Ośłona ochronna

MASKING FRAME FOR O1D GLAS



Dane mechaniczne	
Waga [g]	39,5
Wymiary [mm]	42 x 4,6 x 42
Materiał	Ramka frontowa: cynk odlewany ciśnieniowo powłoka czarna; szyбка przednia: szkło przezroczyste bezbarwne; uszczelnienie: FPM 75 ±5 Shore A; śruby: stal kwasoodporna
Moment dokręcający [Nm]	0,6; (śruby mocujące)
Akcesoria	
Dostarczane elementy	śruby: 4 x M3 x 8
Uwagi	
Uwagi	By attaching the protective cover the measured distance value can be changed by up to +5 mm. This deviation influences the specified accuracy. The repeatability remains unchanged. Gdy szybka czujnika zostanie zabrudzona lub porysowana powtarzalność i dokładność czujnika mogą się pogorszyć.
Sztuk w opakowaniu	1 szt.