

E11030

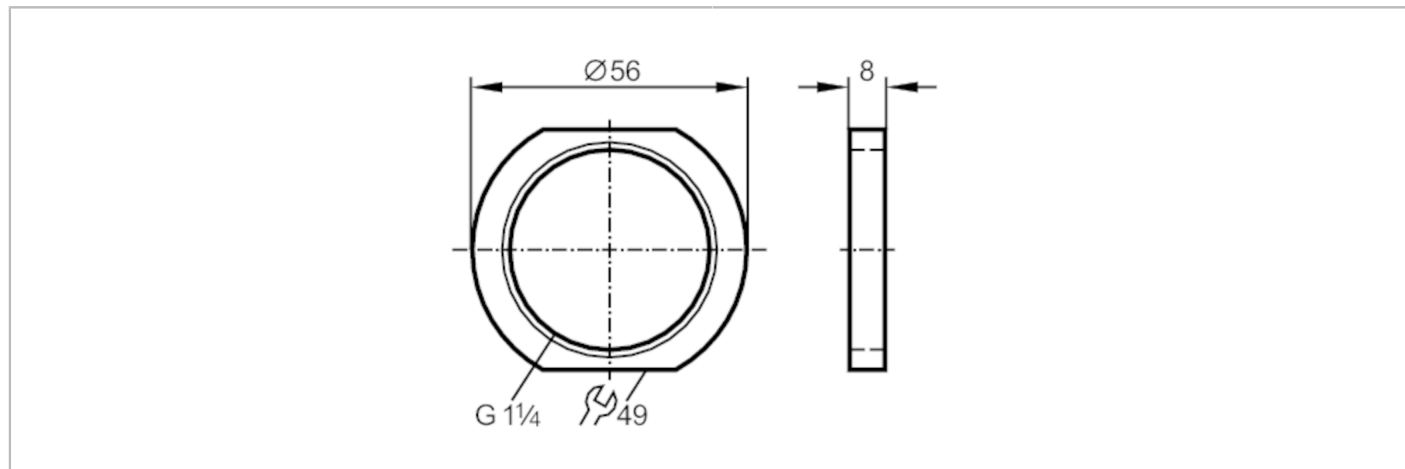

Nakrętka kontrolująca

NUT MOUNTING ADAPTER PVDF



Aplikacja	
Wykonanie	dla adaptera montażowego
Warunki pracy	
Temperatura otoczenia [°C]	-25...110
Dane mechaniczne	
Waga [g]	15,8
Wymiary [mm]	G 1 1/4
Opis gwintu	G 1 1/4
Średnica zewnętrzna [mm]	56
Materiał	PVDF
Uwagi	
Sztuk w opakowaniu	1 szt.